

TITAN DL

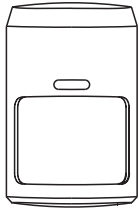

Installation Instructions
Инструкция за инсталиране
Instrucciones de instalación
Manuel d'installation
Instrukcja instalacji
PIR Montaj Kılavuzu
Istruzioni per l'installazione



EN

The advantages of TITAN DL are:

- Digital processing algorithm
- Suitable for application in high class buildings - bank offices, storehouses, etc.
- Dual low noise sensor
- Algorithm "Neural Network"
- Digital bi-directional temperature compensation
- Calibration and 100% testing
- Simple screw-free mounting
- PREALARM function - LED indication for the status
- PET Immunity up to 12/20kg
- Reverse polarity protection
- OptoMOS relay for lifetime operation

BG

Предимствата на TITAN DL са:

- Цифров работен алгоритъм
- Подходящ за приложение в сигнално-охранителни системи от висок клас - за банки, складове и др.
- Сензор с малък собствен шум
- Разпознаване с алгоритъм "Невронна Мрежа"
- Двупосочна цифрова температурна компенсация
- 100% тест и калибрация
- Лесен монтаж без винтове
- Функция ПРЕДАЛАРМА - светодиодна индикация за състоянието.
- Защита от сработване при животни с тегло до 12/20 кг.
- Защита от обрнато захранване
- OptoMOS реле за дълъг живот

E

Las ventajas del TITAN DL son:

- Análisis digital
- Adecuado para aplicación en los edificios de la clase alta - oficinas bancarias, almacenes y otros.
- Doble sensor con pequeño ruido propio
- Algoritmo red de "Trabajo neutral"
- Compensación de temperatura digital bidireccional
- 100% de prueba y calibración
- Montaje fácil sin necesidad de tornillos
- Función PREALARMA - LED de indicación de estado
- Inmune contra mascotas - 12/20kg
- Protección de polaridad inversa
- OptoMOS relé de larga operación

FR

Les avantages de TITAN DL sont:

- Analyse numérique
- Convenable pour application dans des immeubles de haute classe - banques, entrepôts, etc.
- Senseur avec un niveau bas de bruit propre
- Algorithme "Réseau neurologique"
- Compensation de température réelle dans la toute gamme de travail
- 100% test et calibration
- Montage facile sans vis
- PREALARM fonction - indication LED pour le statut
- Protection contre animaux - 12/20kg
- Protection contre alimentation inverse
- OptoMOS relais pour longue vie

PL

Cechy TITAN DL:

- Cyfrowy algorytm przetwarzania sygnału
- Detektor odpowiedni do zamontowania w budynkach o dużym znaczeniu bankach, magazynach itd.
- Podwójny sensor niskoszumowy
- Cyfrowa kompensacja temperatury
- Możliwość kalibracji i wykonania testów
- Łatwa instalacja bez wykorzystania śrub
- Funkcja PREALARM - dioda wskazuje stan
- Odporność na małe zwierzęta - do 12/20kg
- Ochrona przed odwrótnym podłączeniem biegunów
- Niezawodny przekaźnik OptoMOS

TR

TITAN DL'nin Avantajları:

- Dijital analiz
- Yüksek seviyeli faaliyet yerleri için kullanıma uygundur - banka, depo ve saire.
- Dual (gürültü filtreleme)
- Algoritma "Neural Network"
- Digital Isı Dengeleme (ayarlama)
- 100% kalibrasyon testi
- Kolay vidasız montaj
- Ön Alarm Fonksiyonu - Konum için LED Göstergesi
- PET immunity - 12/20kg (Evcil hayvan algılamama)
- Ters besleme bağlantı koruması
- Elektronik role (OptoMOS) uzun ömürlü

IT

Le caratteristiche principali di questo prodotto sono:

- Analisi digitale
- Idoneo per installazioni in edifici commerciali - banche, magazzini, etc.
- Doppio sensore a basso rumore
- L'algoritmo "Network Neurale"
- Il compenso di temperatura digitale
- Taratura e testing al 100%
- Semplice montaggio senza viti
- Funzione PREALLARME - LED indicatore di stato
- Immunità agli animali - 12/20kg
- Protezione contro l'inversione di polarità
- Relé OptoMOS per garantire lunga vita

TECHNICAL SPECIFICATIONS * ТЕХНИЧЕСКИ ХАРАКТЕРИСТИКИ * ESPECIFICACIONES * CARACTÉRISTIQUES TECHNIQUES * SPECYFIKACJA * TEKNİK ÖZELLİKLER * SPECIFICHE TECNICHE

Operating voltage	Захранващо напрежение	Tensión de alimentación	Tension d'alimentation	Napięcie zasilania	Çalışma voltajı	Alimentazione	9 - 18 V DC
Current consumption	Консумация	Consumo	Consumation	Pobór prądu	Çektiği akım	Consumo	< 14 mA
Contact alarm switch	Алармен контакт	Contacto de alarma	Contact d'alarme	Wyjście alarmowe	Kontakt geçiş voltajı ve akımı	Contacto Relé	NC 30 V DC @ 100 mA (5 Ω)
Tamper switch	Тамперен ключ	Interruptor de tamper	Commuteur tamper	Wyjście sabotazowe	Tamper kontak geçiş voltajı ve akımı	Tamper	NC 18 V DC @ 50 mA
Working temperature	Работна температура	Temperatura de funcionamiento	Température de travail	Temperatura pracy	Çalışma ısı aralığı	Temperatura di Funzionamento	-20 °C - +50 °C
PET Immunity	Защита от домашни любимци	Inmune contra mascotas	Protection contre animaux	Odporność na małe zwierzęta	PET immunity (Evcil hayvan algılamama)	Immunità agli animali	12 / 20kg
RF immunity	RF защита	Protección RF	Protection RF	Odporność na zakłócenia pola magnetycznego	RF bağımsızlığı (filtreleme)	Immunità RF	10 V/m @ 80 MHz - 2 GHz
Electrostatic immunity	Електростатична защита	Protección electrostática	Protection électrique	Odporność na oddziaływanie elektrostatyczne	Electrostatic bağımsızlık (korumalı)	Immunità Elettrostatica	8 kV
White light immunity	Защита от дневна светлина	Protección de la luz diurna	Protection contre lumière blanche	Odporność na światło białe	Beyaz ışık koruma	Immunità alla luce bianca	4 000 Lux
Walk detection speed	Скорост на детектиране	Velocidad de detección	Vitesse de détection	Szybkość detekcji	Yürüyüş hızı bulma aralığı	Velocità rilevazione	0.2m/s - 3.5m/s
Coverage angle	Ъгъл на покритие	Ángulo de cobertura	Angle de la portée	Kąt detekcji	Görüş açısı	Angolo di Copertura	90°
Coverage range	Зона на покритие	Zona de cobertura	Portée	Zakres detekcji	Algılama mesafesi	Portata	1.5 - 15m
Mounting height	Височина на монтаж	Altura de montaje	Hauteur de montage	Wysokość instalacji	Normal Montaj yüksekliği	Altezza di Installazione	1.5 - 3.6m (2.1m)
Number of detection zones	Брой зони на детекция	Número de zonas de detección	Nombre de zones de détection	Liczba stref detekcji	Dedektör bölgelerinin sayısı	Numero di zone	54
Dimensions	Размери	Dimensiones	Dimensions	Wymiary	Boyutları	Dimensioni	62 x 97 x 50mm
Weight	Тегло	Peso	Poids	Waga	Ağırlığı	Peso	~ 74 g
Range when mounted in a corner	Обхват при монтаж в ъгъл	Diapasón en montaje en ángulo	Portée chez un montage au coin	Zakres detekcji po zainstalowaniu w rogu	Köşe montajında algılama mesafesi	Portata con installazione ad angolo	12m x 12m (90°)
Range when mounted on a wall	Обхват при монтаж на стена	Diapasón en montaje en pared	Portée chez un montage au mur	Zakres detekcji po zainstalowaniu na ścianie	Düz duvar montajda algılama mesafesi	Portata con installazione a parete	17m x 15m (90°)
Warm up time	Време за установяване	Tiempo de puesta en funcionamiento	Temps de réaction	Czas rozruchu	Dedektör ortama uyum süresi	Tempo di Riscaldamento	30s

INSTALLATION * ИНСТАЛИРАНЕ * INSTALACIÓN * INSTALLATION * INSTALACJA * MONTAJ UYGULAMASI * INSTALLAZIONE

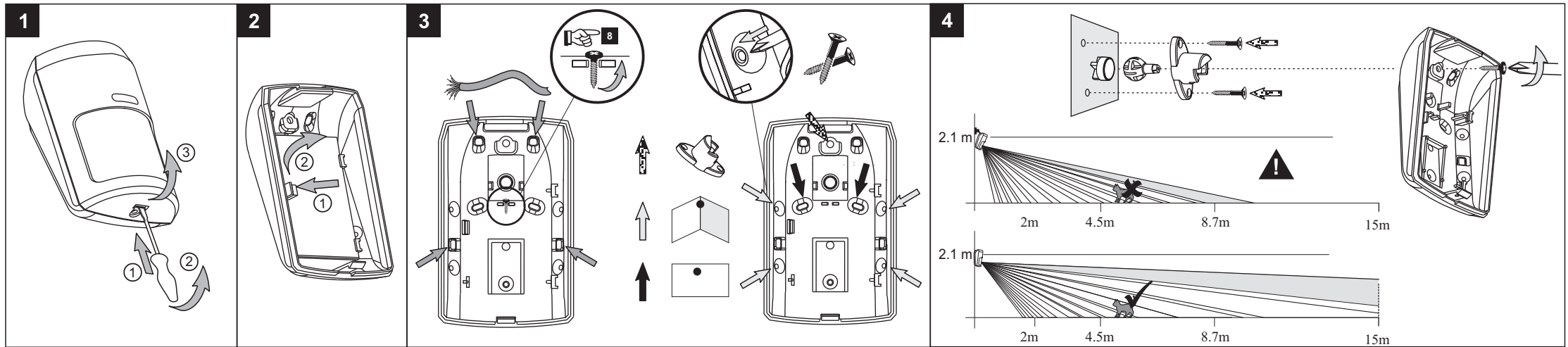

INSTALLATION * ИНСТАЛИРАНЕ * INSTALACIÓN * INSTALLATION * INSTALACJA * MONTAJ UYGULAMASI * INSTALLAZIONE

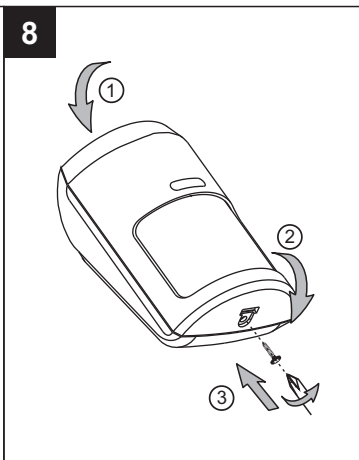
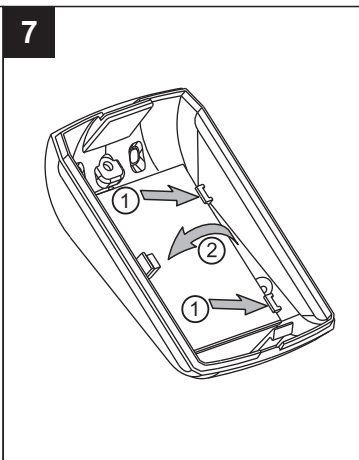
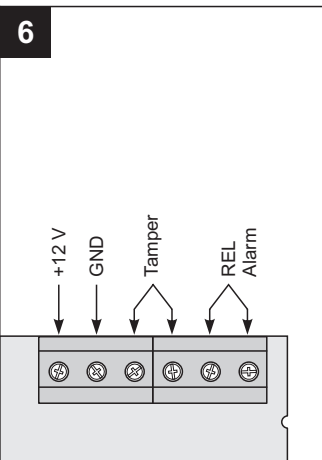
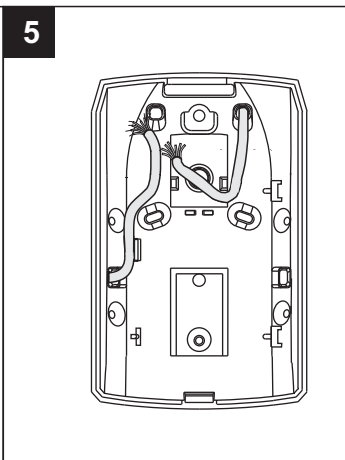
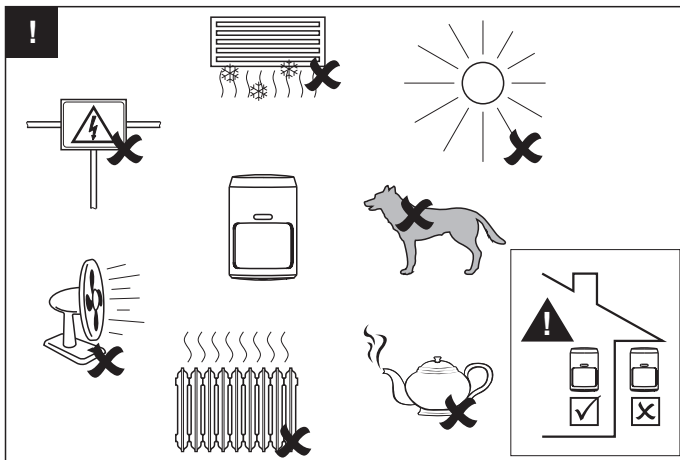

This manual is subject to change without notice!
 Производителят си запазва правото на промени без предупреждение!
 El productor se reserva el derecho de introducir modificaciones sin aviso previo!
 Le producteur conserve le droit de modifications sans préavis!
 Instalatorul își rezervă dreptul de a efectua modificări fără avertisment!
 Bu bilgilendirme hakkını saklar ve değişiklik hakkını tutulmuşdur.
 Al fine di migliorare il prodotto, questo manuale è soggetto a cambiamenti senza alcun preavviso!

LENS PATTERNS * ЗОНИ НА ПОКРИТИЕ * ZONAS DE COBERTURA * ZONES DE REVÊTEMENT * DIAGRAM DETEKCIJ * LENS * DIAGRAMMA DEI FASCI DI RILEVAZIONE

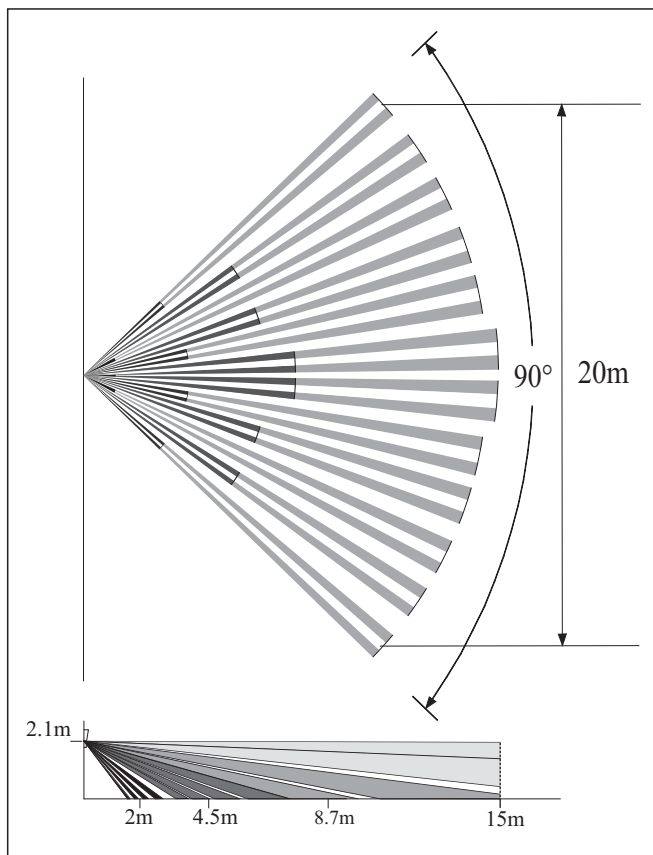

ADJUSTMENTS * НАСТРОЙКА * AJUSTE * AJUSTAGE * REGULACJA * ADIM SEÇENEĞİ * REGOLAZIONI *

1

0.2 - 3.5 m/s

PET 12kg
1P Auto

PET 20kg
1P Auto

LED ON/OFF

LED ON/OFF

LED ON/OFF

LED ON/OFF

PREALARM Situation - fast single blink
 ПРЕДАЛАРМЕНА ситуация - бързо премигване
 Situación de PREALARMA - Un parpadeo rápido
 PREALARM situation - un court clignotement
 Funkcja PREALARM - szybkie pojedyncze mignięcie
 Ön Alarm Fonksiyonu - Tek Olarak Hızlı Yanıp Söner
 Situazione PREALLARME - lampeggio singolo rapido

TEST * TECT * PRUEBA * ZONES DE LA PORTÉE ET TEST * WALK TEST * ALGILAMA TESTİ * TEST DI RILEVAZIONE

The walk test is a consecutive coverage zones determination (see the diagram).
 To perform this test, walk through a selected coverage zone. Make sure the LED goes on when entering the zone.
 It is recommended to perform this test each week.

Тестът за движение представлява последователно определяне на зоните на покритие (виж диаграмата).
 За да извършите теста, преминайте през обсега на избрана зона на покритие от детектора. Уверете се, че светодиодът светва при навлизане в зоната.
 Препоръчително е да извършвате теста за движение всяка седмица.

La prueba de movimiento representa una determinación sucesiva de las zonas de cobertura (ver el diagrama).
 Para que se efectúe la prueba, pasese por la gama de una zona de cobertura que ha sido escogida por el detector. Asegúrese de que el diodo luminiscente se ilumina al penetrar en la zona.
 Es recomendable realizar cada semana la prueba de movimiento.

Le test de mouvement représente une détermination consécutive des zones de la portée (voyez la diagramme).
 Pour réaliser le test, passez par le champ d'action de la zone de la portée du détecteur. Assurez-vous que le LED brille quand vous entrez dans la zone.
 Il est recommandable qu'on réalise le test de mouvement chaque semaine.

Walk test czujki pozwala określić zakres detekcji poszczególnych stref (patrz diagram).
 W celu wykonania walk testu przejdź przez wybraną strefę detekcji. Upewnij się, że dioda włącza się, gdy wchodzisz w strefę. Zaleca się regularne przeprowadzanie tego testu raz w tygodniu.

Algılama testi şemada gösterilen bölgeler arasında hareket edilerek uygulanır (şekle bakınız) bu testin uygulayabilmek için pir algılama alanına doğru yürüyün, pir dedektörün algılama alanına girdiğinizde LED ışığının yandığını görmelisin. Bu algılama testi haftada bir kez yapılması tavsiye edilir.

Il Walk Test è una constatazione consecutiva della copertura delle zone (fare riferimento alla figura).
 Per eseguire questo test, camminare attraverso la zona coperta. Verificare che si accenda il LED quando si entra nella zona.
 Si consiglia l'esecuzione di questo test una volta alla settimana.

Ultrak Security Systems Sp. z o.o.
 Lubieszyn 8,
 72-002 Dąbaję k. Szczecina
 tel. 91 485 40 60
 Biuro Warszawa:
 Odroważy 15, 03-310 Warszawa
 tel. 22 814 53 46